

**Montagezubehör  
Montagewinkel  
SMBAMS30P**

**TURCK**

Industrielle  
Automation

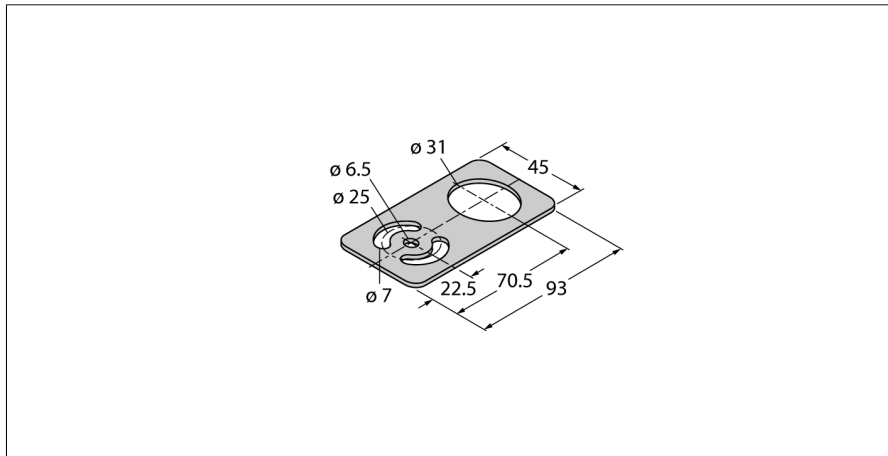

- M30 Durchführung
- Für Sensoren mit 30 mm Gewinde
- Automotive Metric Standard (AMS)

<b>Typenbezeichnung</b>	SMBAMS30P
Ident-Nr.	3073135
<b>Bauform</b>	Zubehör für Gewinderohr
Abmessungen	85 mm x 45 mm x 2.6 mm
Gehäusewerkstoff	Edelstahl, V4A 1.4401 (AISI 316)