

# Fibra óptica en plástico

## Fibra bifurcada

### PBR1X323U-VL

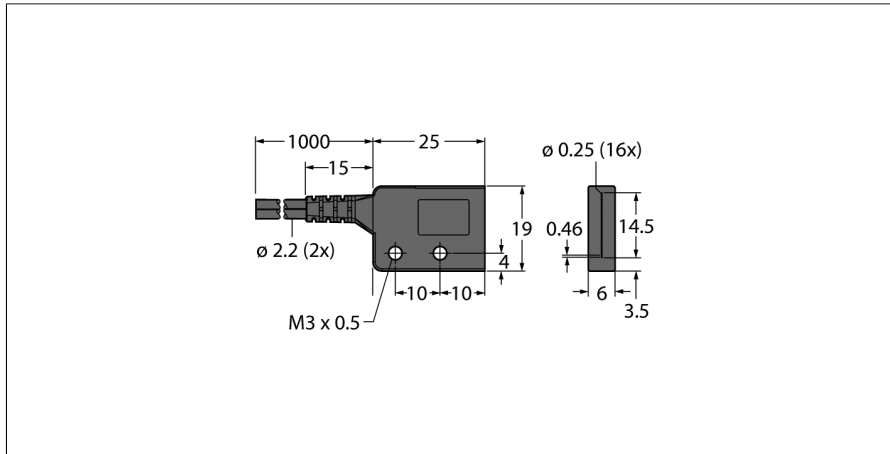

- Modo de operación: sensor retro-reflexivo/sensor de modo difuso
- Revestimiento de polietileno, flexible
- Temperatura de servicio: -30...+70 °C
- Cable recto, confeccionable
- Casquillo final de la sonda: salida de luz en ángulo
- Descarga de tracción
- Diámetro del núcleo del conductor de fibra óptica: 0,265 mm x 32 mm
- Longitud total del cable de fibra óptica: ± 914 mm

#### Principio de funcionamiento

Si el espacio de montaje es limitado o en caso de temperaturas altas, las fibras ópticas de vidrio o plástico son en general una solución óptima. La fibra óptica transmite la luz desde el sensor hasta el objeto remoto. La fibra óptica individual es utilizada para modo opuesto de detección, mientras que la fibra óptica bifurcada está diseñada para modo de operación difuso o retro-reflexivo.

Tipo	PBR1X323U-VL
N.º de ID	3087527
<b>Datos ópticos</b>	
Función	Sensor de modo difuso
Tipo de fibra	Plástico
Altura de la zona de detección	14.5 mm
<b>Datos mecánicos</b>	
Diseño	Rectangular
Material de la cubierta	Plástico, PE, Negro
Material del revestimiento	Funda protectora:
Material del revestimiento	plástico, PE
Material de la punta de fibra óptica	Polietileno
Ciclos de flexión	1000
Radio de flexión	Ø 25 mm
Temperatura ambiente	-30...+70 °C
Punta de temperatura máx.	70 °C
Propiedades espec.	Detección de piezas pequeñas